

Kunden-Artikelzeichnung

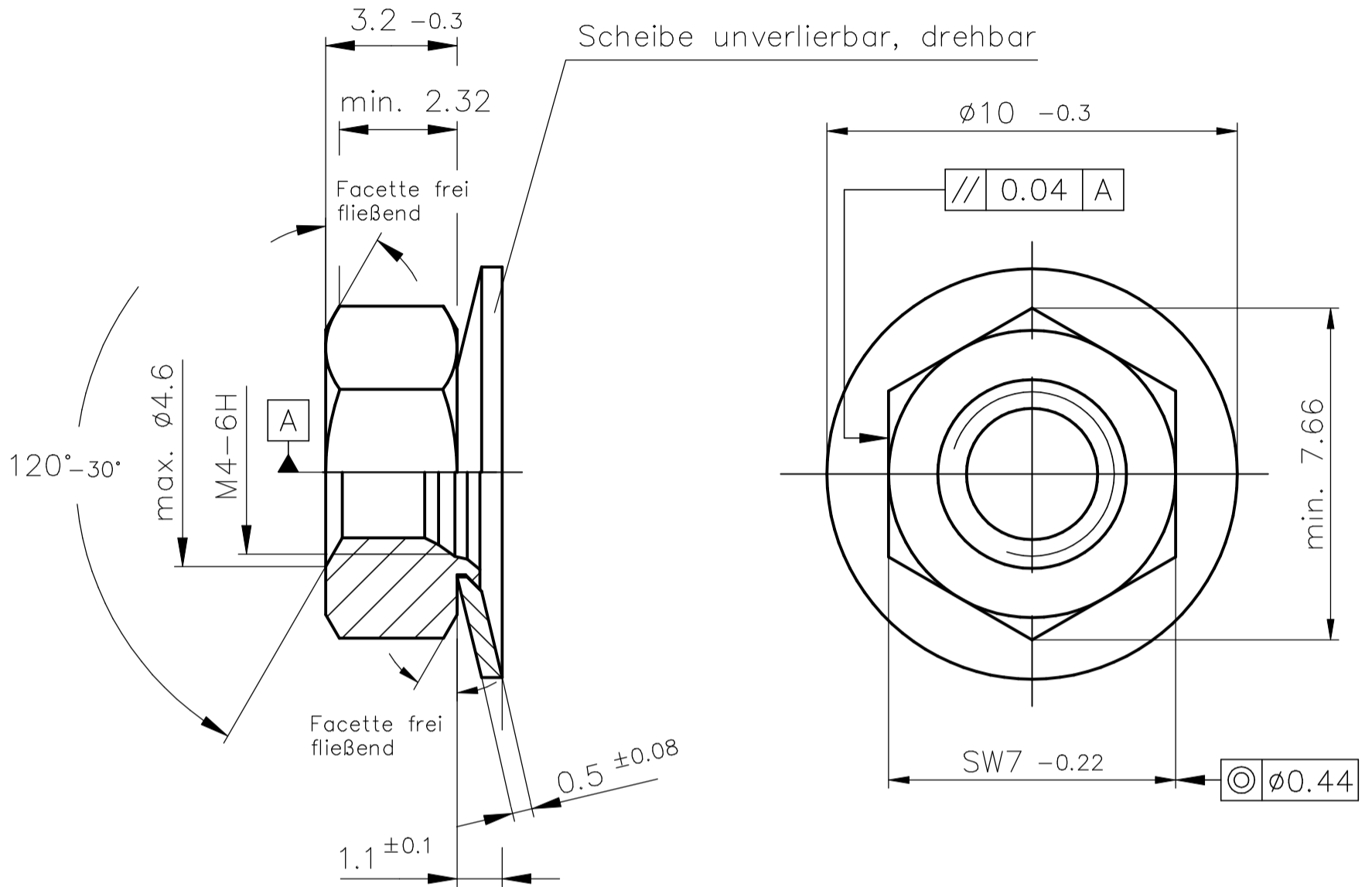

Obfl.: B11 nach MAN 183-3

Mutter: Klasse 8 DIN EN 20898 Teil 2

Ausführung DIN EN ISO 4759 Teil 1 ①

Scheibe: Werkstoff C67 (1.0603) ww. C67S (1.1231); vergütet 410-490 HV

Ausführung DIN EN ISO 4759 Teil 3

|  |                                  |                    |           |
|--|----------------------------------|--------------------|-----------|
|  |                                  |                    |           |
| 1  | Werkstoff C67S (1.1231) zugefügt | 11.10.18           | T.Kräling |
| Index  | Art der Änderung                 | Datum              | Name      |
| Dieses Dokument darf ohne unsere Genehmigung weder vervielfältigt noch dritten Personen oder Konkurrenzfirmen zugänglich gemacht werden. Darüberhinaus behalten wir uns alle Rechte vor. |                                  | Maßstab            | 5:1       |
|  |                                  | Masse              |           |
|  |                                  | Werkstoff-Nr.      | Stückzahl |
|  |                                  | Bezeichnung        |           |
|  |                                  | <b>Comby M4-SP</b> |           |
|  |                                  | SW7x3,2x10x0,5     |           |
|  |                                  | Zeichnungsnummer   |           |
|  |                                  | Art.Nr.: 80118443  |           |
|  |                                  | Blatt              |           |
|  |                                  | Bl.                |           |
|  |                                  | Ers.f.:            | Ers.d.:   |

