

# Kunden-Artikelzeichnung

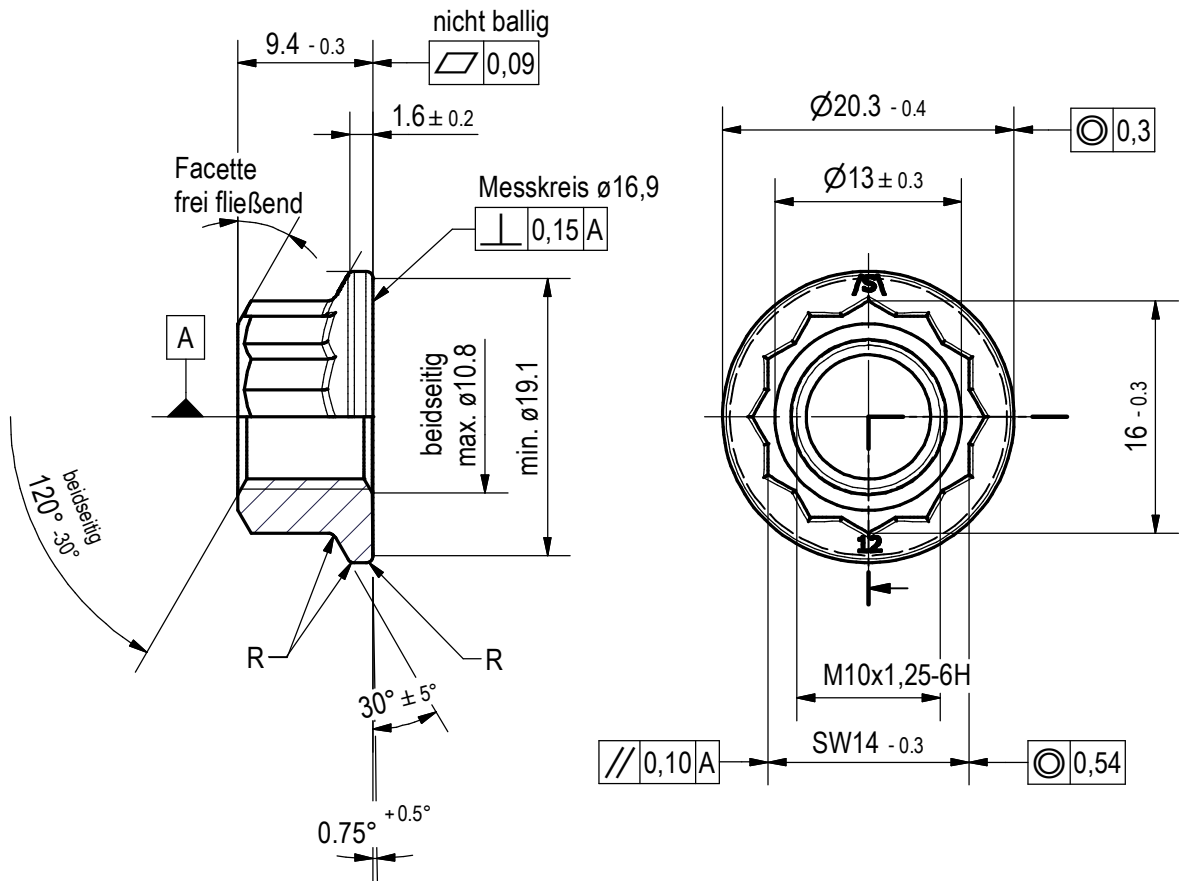

Oberfläche: phosphatiert und geölt

Klasse 12 nach DIN EN ISO 898 Teil 2  
Ausführung nach DIN EN ISO 4759 Teil 1

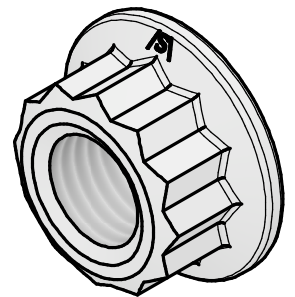

R -> presstechnisch verrundet

Index	Art der Änderung	Datum	Name
Allg. Toleranzen DIN ISO 2768 - m		Maßstab 2 : 1	~Gewicht: 0,011 kg
Oberflächen DIN EN ISO 1302		Toleranzprinzip DIN EN ISO 8015	Werkstoff-Nr. <b>Stahl</b>
Datum		Name	
Gez.	08.04.2022	T. Kräling	
Gepr.	08.04.2022	A. Appelhans	
Bearb.			
Bezeichnung		Stückzahl	
<b>FI M10x1,25</b>		1	
ZKT SW14x9,4xØ20,3			
Zeichnungsnummer		Blatt	
Artikel-Nr.: 25219100		1	
Ersatz für		1 Bl.	
Modell-Nr. 25219100		A4	



Modell-Nr. 25219100