

Kunden-Artikelzeichnung

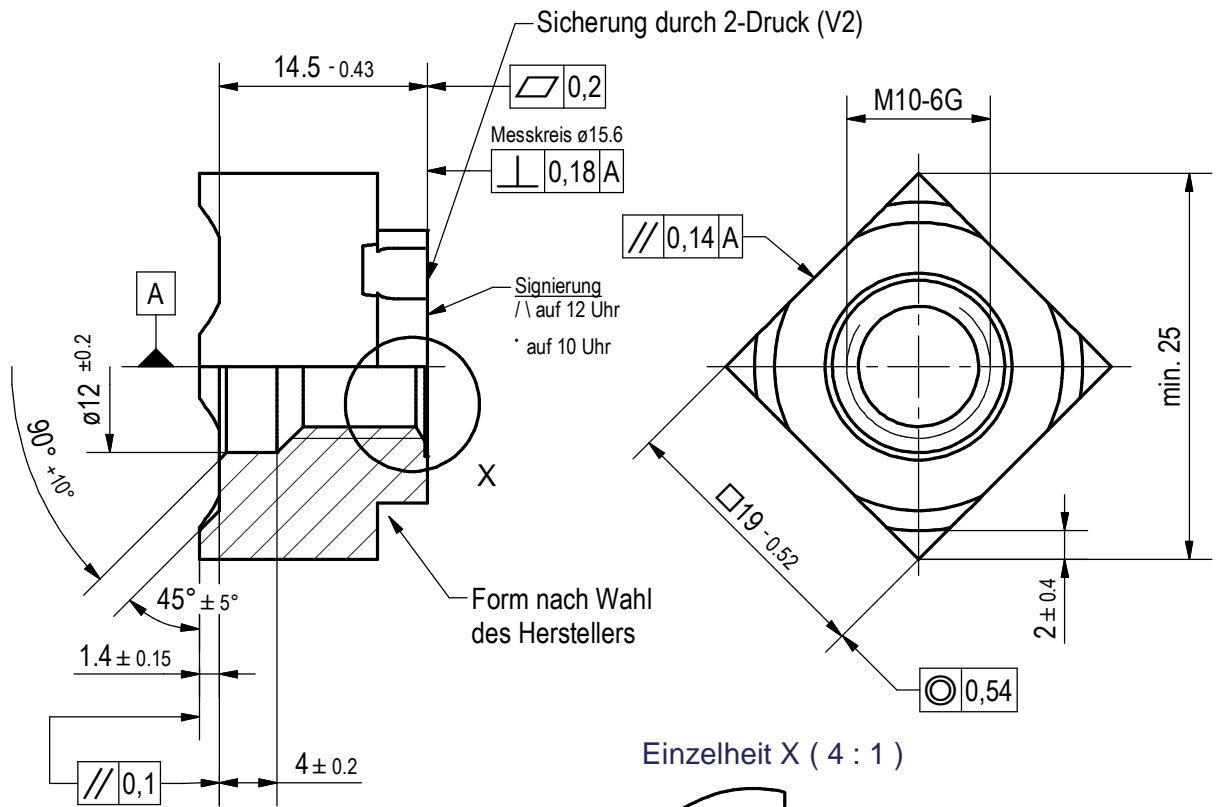

Obfl.: blank

Prüfkraft min. 56.000 N
Ausführung DIN EN ISO 4759 Teil 1

Einzelheit X (4 : 1)

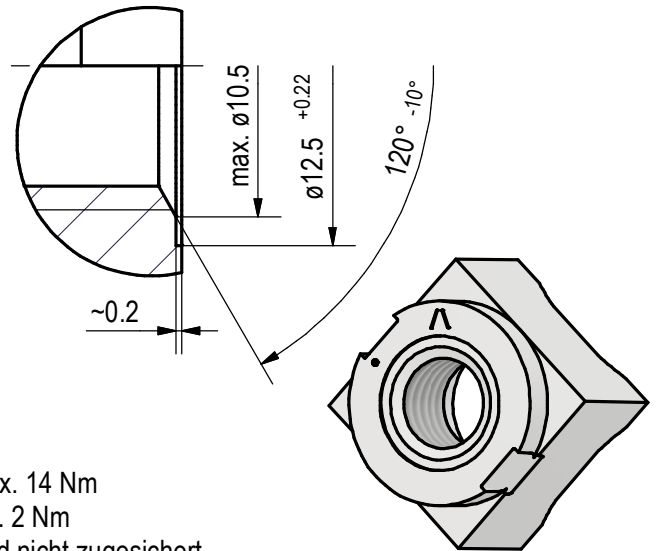

Klemmdrehmomente
erstes Aufschrauben max. 14 Nm
erstes Abschrauben min. 2 Nm
fünftes Abschrauben wird nicht zugesichert

1	neu gezeichnet ohne Änderung	08.04.19	Appelh.
Index	Art der Änderung	Datum	Name
Allg. Toleranzen DIN ISO 2768 - m		Maßstab 2 : 1	~Gewicht: 0,030 kg
Oberflächen DIN EN ISO 1302		Toleranzprinzip DIN EN ISO 8015	Werkstoff-Nr. Stahl
Datum		Name	
Gez.	30.11.2006	T. Müller	
Gepr.	30.11.2006	Schmidt	
Bearb.			
		Bezeichnung	
		Schw. VKT M10-V	
		SW19x14,5	
 SCHUHL & CO		Zeichnungsnummer	
		Art.Nr.: 25054000	
Modell-Nr. 25054000		Ersatz für	
		Blatt 1	
		1 Bl.	
		A4	