

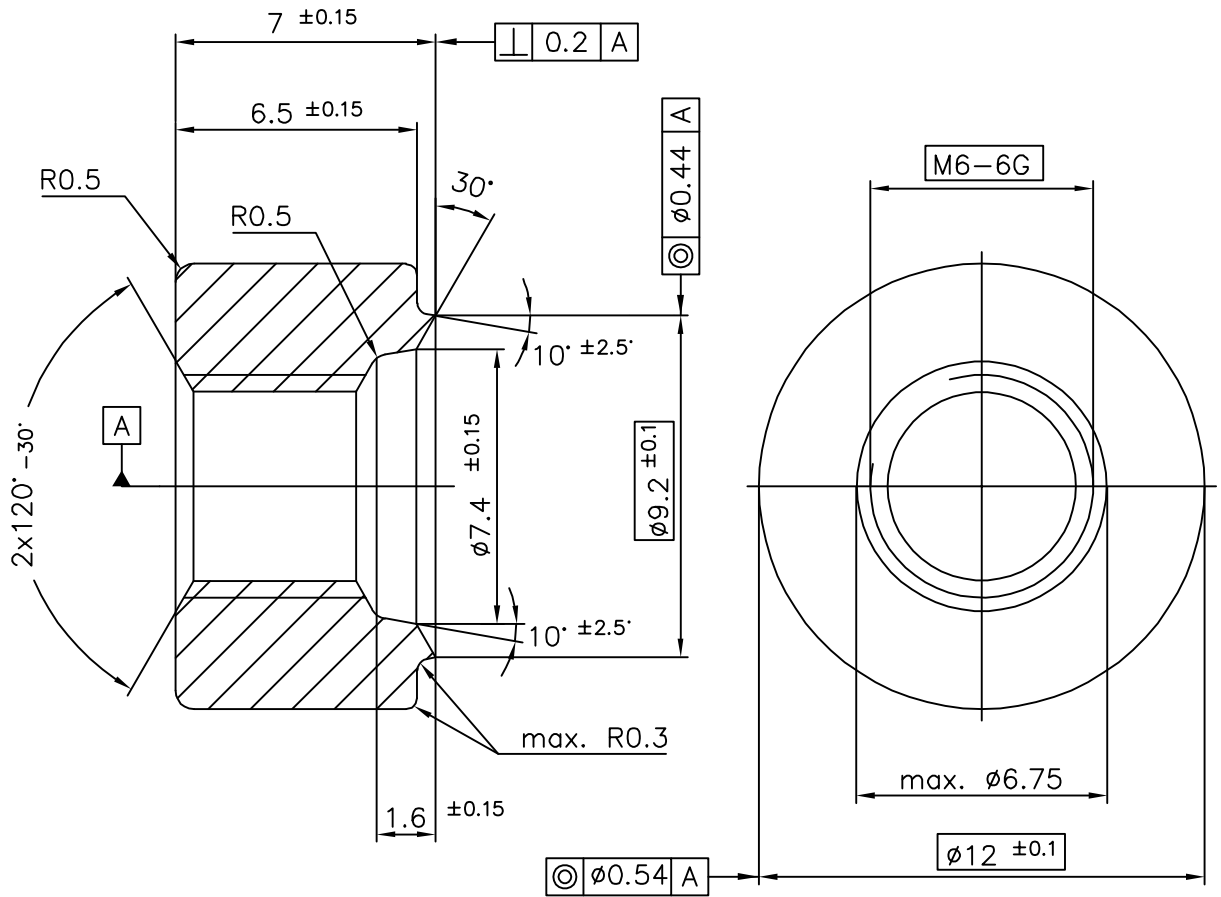

Kunden – Artikelzeichnung



Obfl.: blank

Klasse 8 nach DIN EN 20898 Teil 2
Ausführung DIN EN ISO 4759 Teil 1

Für alle \square –Masse ist sicherzustellen, dass die Lage der Konzentrität aller Durchmesser immer die gleiche Richtung aufweist.

Index		Art der Änderung		Datum	Name	
Dieses Dokument darf ohne unsere Genehmigung weder vervielfältigt noch dritten Personen oder Konkurrenzfirmen zugänglich gemacht werden. Darüberhinaus behalten wir uns alle Rechte vor.				Maßstab	5:1	
				Werkstoff-Nr.		Masse
Datum		Name		Bezeichnung		
Bearb.				Schw. M6 ø12x7		
Gepr.	27.02.2006	Schmidt				
Norm						
Gez.	27.02.2006	Appelh.				
 SCHUHL & CO				Zeichnungsnummer		Blatt
				Art.Nr.: 15144000		Ers.f.: